

la CANYA VINGA^{VA}

USER GUIDE / MANUAL DE USO

V_02 / 30.04.26

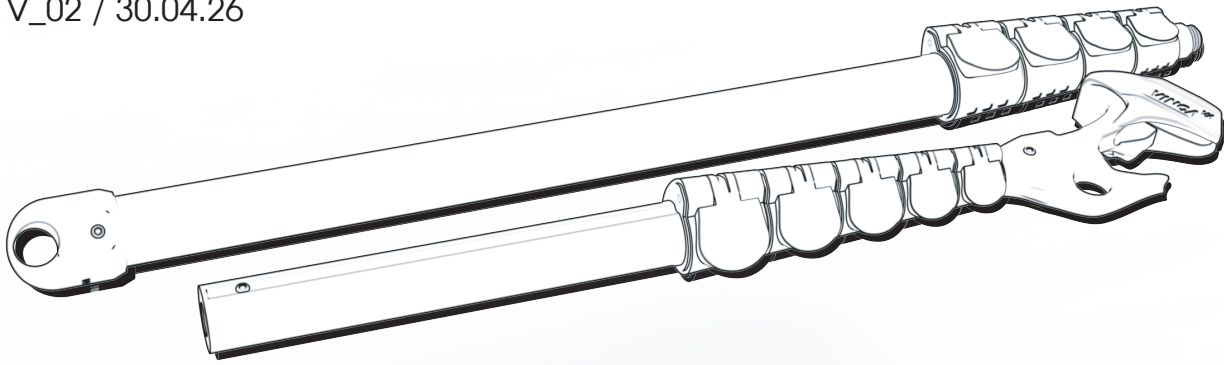

1 INTRODUCTION / INTRODUCCIÓN

This climbing clipstick is designed to facilitate the placement of quickdraws on anchors located at height, improving the climber's safety and efficiency.

/ Esta caña de escalada está diseñada para facilitar la colocación de cintas exprés en seguros situados en altura, mejorando la seguridad y la eficiencia del escalador.

2 SAFETY WARNINGS / ADVERTENCIAS DE SEGURIDAD

- This product is not PPE (Personal Protective Equipment). / *Este producto no es un EPI (Equipo de Protección Individual).*
- Use is under the user's responsibility. / *Uso bajo responsabilidad del usuario.*
- Do not use if there is visible damage. / *No utilizar si presenta daños visibles.*
- Do not modify the product. / *No modificar el producto.*

3 PRODUCT DESCRIPTION / DESCRIPCIÓN DEL PRODUCTO

1. **CLIP / PINZA** : Nylon PA12
2. **SRPING / MUELLE** : Stainless steel / *Acero inoxidable*
3. **LOCKS / CIERRES** : ABS

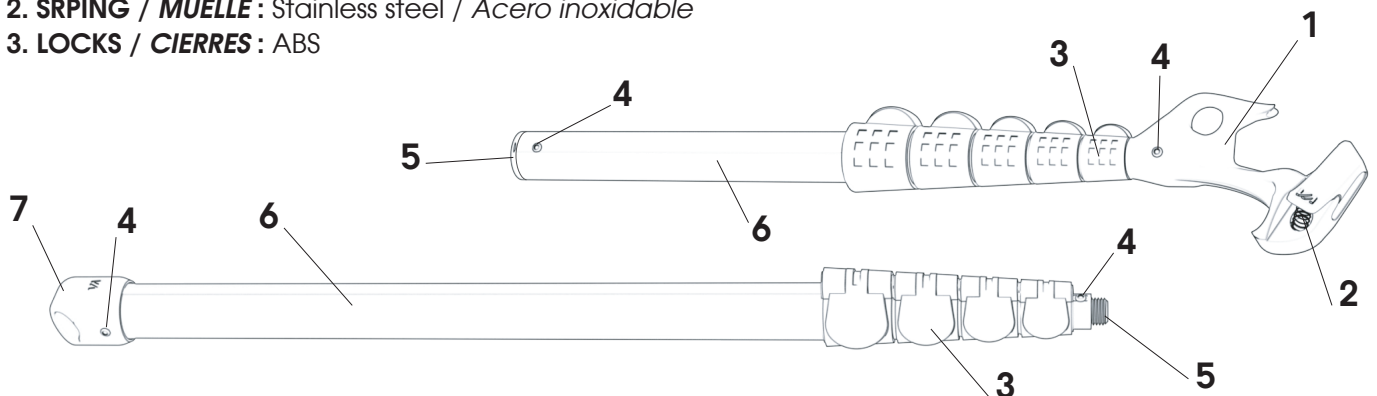

4. **RIVETS / REMACHES** : Aluminium / *Aluminio*
5. **THREADS / ROSCAS** : Stainless steel / *Acero inoxidable*
6. **TUBES / TUBOS** : Anodized aluminium / *Aluminio anodizado*
7. **END CAP / TAPÓN INFERIOR** : PETG

4 USAGE RECOMMENDATIONS / RECOMENDACIONES DE USO

4.1 Handling the Sections / Manipulación de los tramos

- Close the locking mechanisms (locks) gently. / *Cerrar los mecanismos de bloqueo (cierres) suavemente.*
- Avoid impacts when extending or retracting the stick. / *Evitar golpes al extender o plegar la pértiga.*

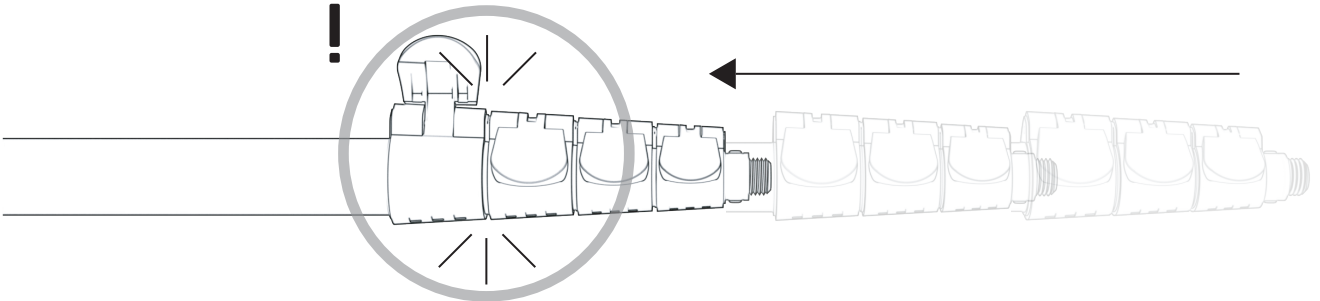

4.2 Key Connection Point at Full Extension / Punto clave de conexión en máxima extensión

- Avoid applying leverage when catching the rope. / *Evitar hacer palanca al cazar la cuerda.*
- Critical point: the thread on the black section is particularly sensitive to lateral forces. / *Punto crítico: la rosca del tramo negro es especialmente sensible a esfuerzos laterales.*

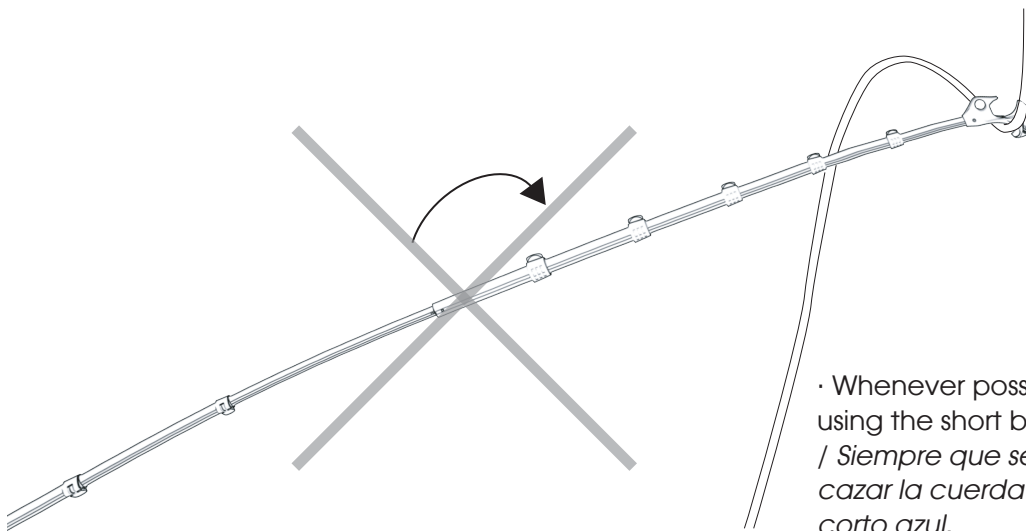
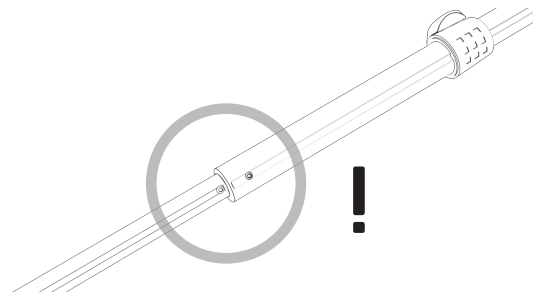

- Whenever possible, try to clip the rope using the short blue section. / *Siempre que sea posible, intentar cazar la cuerda utilizando el tramo corto azul.*

4.3 Protecting the Tubes / Protección de los tubos

- Avoid impacts against rocks or hard surfaces. Aluminum tubes may deform. / *Evitar golpes contra roca u otras superficies duras. Los tubos de aluminio pueden deformarse.*
- Deformation may prevent proper sliding between sections. / *Una deformación puede impedir el correcto deslizamiento entre tramos.*

5 INSTRUCTIONS FOR USE / INSTRUCCIONES DE USO

5.1 Extension / Extensión

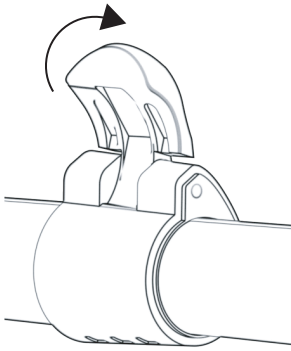

1. Release the lock. / *Abrir el cierre.*

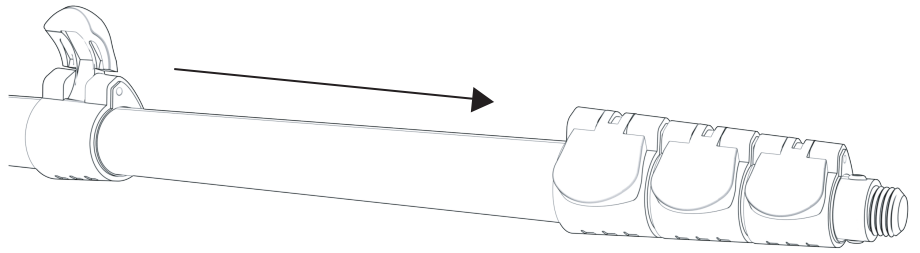

2. Extend the section. / *Extender el tramo.*

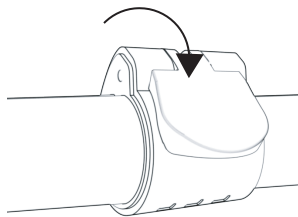

3. Secure the lock. / *Cerrar el cierre.*

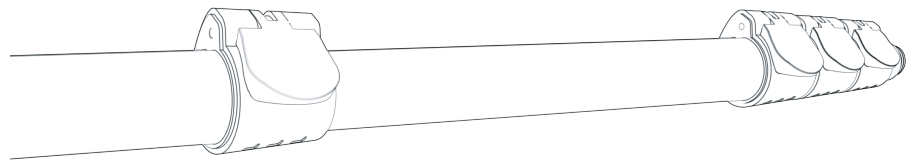

4. Ensure the lock is properly secured before use. / *Asegurarse de que el cierre esté correctamente cerrado antes de usar.*

5.2 Joining the Two Sections / Unión de los dos tramos

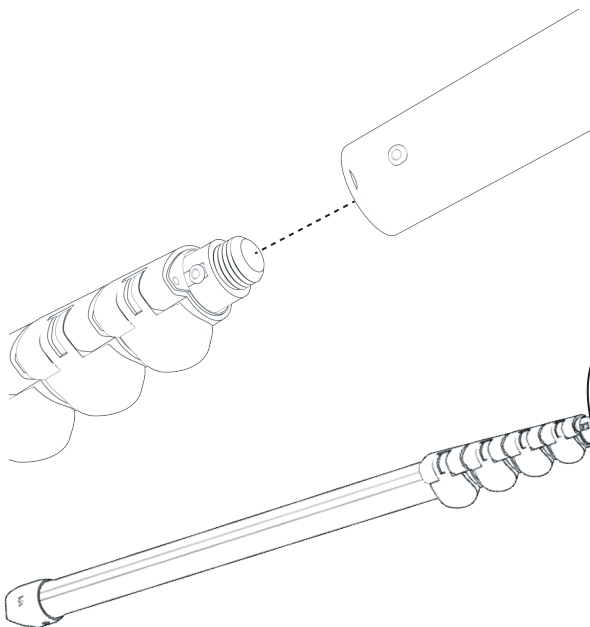

1. Align both sections correctly. / *Alinear correctamente ambos tramos.*

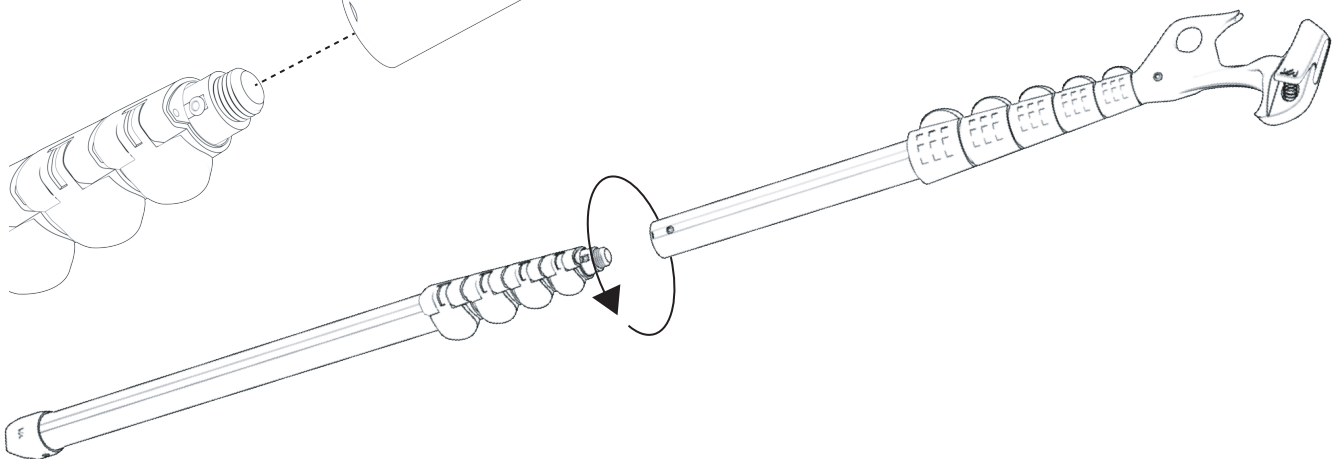

2. Screw the two sections together. Ensure both sections are securely connected before use. / *Enrosacar los dos tramos. Asegurarse de que quedan bien unidos antes de usar.*

5.3 Placing a Quickdraw on a Bolt / Colocación de una cinta exprés en un seguro



1. Open the clamp. Place the quickdraw into the holder. Open the carabiner gate and secure it with the clamp.
/ *Abrir la pinza. Colocar la cinta exprés en el soporte. Abrir el gatillo del mosquetón y fijarlo con la pinza.*

2. Align it with the bolt.
/ *Alinearla con el seguro.*

3. Pull down gently until the carabiner clips into the bolt.
/ *Tirar suavemente hacia abajo hasta que el mosquetón se fije al seguro.*

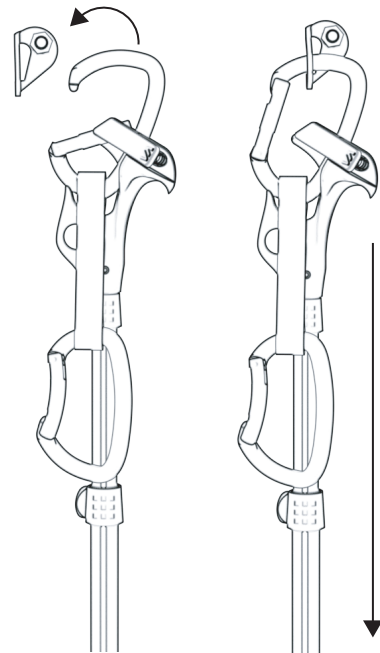

5.4 Clipping the Rope into a Quickdraw / Chapar la cuerda en una cinta exprés

1. Create a loop in the rope and hold it with the clamp.
/ *Crear un bucle de cuerda y sujetarlo con la pinza.*

2. Use the loop to press and pinch the lower carabiner until the gate opens.
/ *Estrangular el mosquetón inferior con el bucle hasta abrir el gatillo.*

3. Once the rope is inside the carabiner, pull the stick gently downward.
/ *Una vez pasada la cuerda por el mosquetón, tirar suavemente de la pértiga hacia abajo.*

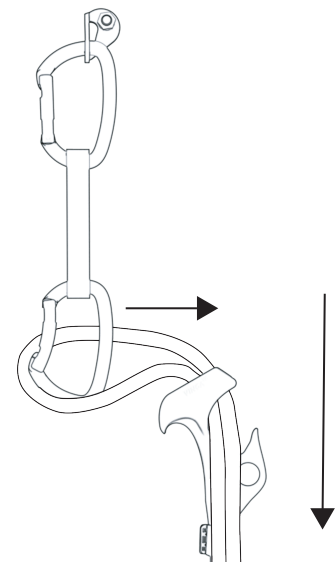

5.5 Removing a Quickdraw from a Bolt / Retirar una cinta exprés de un seguro

1. Create a loop in the rope and hold it with the clamp.
/ *Crear un bucle de cuerda y sujetarlo con la pinza.*

2. Tighten the upper carabiner with the loop until the gate opens.
/ *Estrangular el mosquetón superior con el bucle hasta abrir el gatillo.*

3. Carefully remove the quickdraw. / *Retirar la cinta con cuidado.*

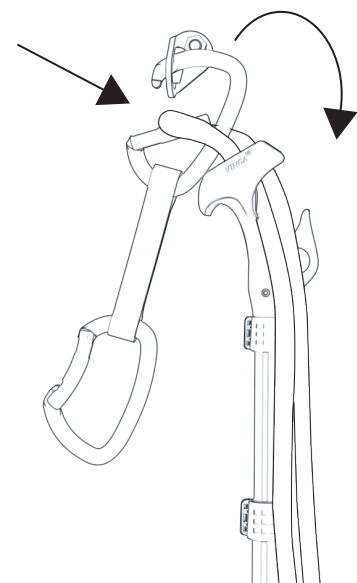

5.6 Hook the Rope / Cazar la cuerda

1. Position the hook of the clamp under the rope.
/ *Colocar el gancho de la pinza por debajo de la cuerda.*

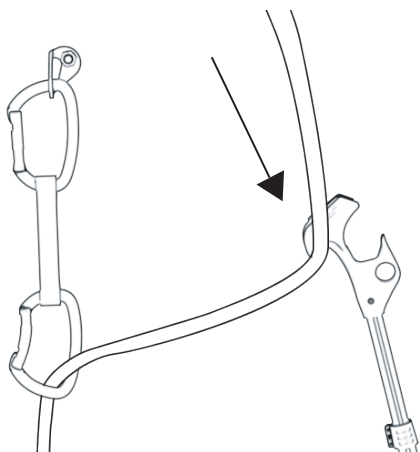

2. Guide the rope downward until it is within reach of your hand.
/ *Guiar la cuerda hacia abajo hasta tenerla al alcance de la mano.*

6 MAINTENANCE / MANTENIMIENTO

- Clean with a dry cloth. / *Limpiar con un paño seco.*
- Do not use corrosive products. / *No usar productos corrosivos.*
- Periodically check: / *Revisar periódicamente:*
 - Locks / *Cierres*
 - Tube alignment / *Alineación de los tubos*
 - Threads / *Roscas*

WARRANTY

This warranty is governed by Spanish consumer protection law, in particular Royal Legislative Decree 1/2007, as well as applicable European Union regulations.

This product is covered by a 3-year warranty against manufacturing defects from the date of purchase.

In the event of a suspected defect:

- Contact the retailer where you purchased the product, or contact us directly if the purchase was made through our website.
- Provide proof of purchase and a description of the issue.

The product will be evaluated by our technical team to determine whether the issue is due to a manufacturing defect or improper use.

If a manufacturing defect is confirmed, the product will be repaired or replaced.

The warranty does not cover damage resulting from:

- Improper use.
- Normal wear and tear.
- Unauthorized modifications.

Processing times may vary depending on evaluation and logistics.

This warranty does not affect the statutory rights of the consumer under applicable law.

GARANTÍA

Esta garantía se rige por la legislación española en materia de defensa de consumidores y usuarios, en particular por el Real Decreto Legislativo 1/2007, así como por la normativa europea aplicable.

Este producto cuenta con una garantía de 3 años contra defectos de fabricación desde la fecha de compra.

En caso de detectar un posible defecto:

- Contacte con la tienda donde adquirió el producto, o directamente con nosotros si la compra se realizó a través de nuestra web.*
- Aporte el comprobante de compra y una descripción del problema.*

El producto será evaluado por nuestro equipo técnico para determinar si el problema se debe a un defecto de fabricación o a un uso inadecuado.

En caso de confirmarse un defecto de fabricación, el producto será reparado o sustituido.

La garantía no cubre daños derivados de:

- Uso indebido.*
- Desgaste normal por el uso.*
- Modificaciones no autorizadas.*

Los plazos de gestión pueden variar en función de la evaluación y la logística.

Esta garantía se entiende sin perjuicio de los derechos que correspondan al consumidor según la normativa aplicable.

CONTACT / CONTACTO

info@vinga-va.com

www.vinga-va.com

Vinga Va Tec SL , VAT: ESB23864267
Domènec Oristrell 55 C 2 1
08173 Sant Cugat del Vallès

VINGA VA TEC SL © 2026

VINGA^{VA}